

Radlagerwerkzeug für VW T5 Radlager-Nabeneinheiten



ALLGEMEIN

Das Radlagerwerkzeug dient der Montage von 85 mm Radlager-Nabeneinheiten.
Der Werkzeugsatz ist passend für VW T5 und Touareg mit 16 Zoll Rädern

INHALT

- | | | | |
|---|----------------------------------|---|-----------------------------------|
| 1 | hochfeste, kuggelagerte Spindel | 5 | Montageschalen |
| 2 | Druckplatte mit 8 Nebenbohrungen | 6 | Montage-Druckplatte |
| 3 | 5 Druckstifte | 7 | Demontage-Druckplatte |
| 4 | Demontageschalen | 8 | Spindelmutter |
| | | 9 | Befestigungsschrauben für Schalen |

SICHERHEITSHINWEIS

- Immer Fahrzeugherstellerangaben beachten!
- Verwenden Sie immer eine fahrzeugspezifische Serviceliteratur, dieser können Sie wichtige Hinweise wie Drehmomentwerte und zusätzlicher Informationen für die Demontage und Montage des Radlagers entnehmen.
- Bei der Montage der Lager-Nabeneinheit muss ein Klickgeräusch zu hören sein. Das Klickgeräusch zeigt an, dass die Blech-Haltekrallen der Naben-Lagereinheit in die Haltenut des Radlagergehäuses springen. Wird die Naben-Lagereinheit nicht ordnungsgemäß montiert, besteht die Gefahr, dass das Lager keinen festen Halt im Radlagergehäuse hat. Dies kann zu Unfällen mit schweren Verletzungen und Sachschäden führen.



ANWENDUNG
ALTE LAGEREINHEIT DEMONTIEREN

Demontageschalen (4) am Radlagergehäuse montieren. Diese werden mit zwei Innensechskant-Schrauben (9) verbunden.



Druckstifte (3) vorsichtig mit einem Hammer in die Druckplatte einschlagen, dabei müssen Druckstifte (3) auf dem gleichen Lochkreis der Radnabe liegen.



Spindel (1) mit aufgesetzter Druckplatte (2) von vorne aufsetzen, so dass die montierten Druckstifte (3) durch die Radbolzen-Bohrungen an der Demontageschalen (4) anliegen.



Demontage-Druckplatte (7) antriebswellenseitig auf die Spindel stecken und mit der Spindelmutter (8) alle Bauteile von Hand vorspannen.

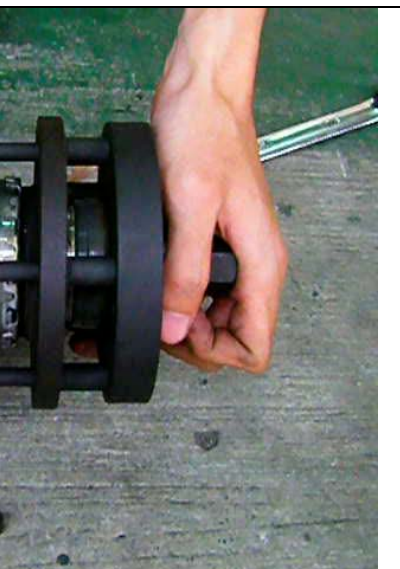

Durch Drehen der Druckspindel (1) und gegenhalten der Spindelmutter (7) die alte Naben-Lagereinheit ausziehen.

ACHTUNG: Vor Montage der neuen Naben-Lagereinheit muss die Anlagefläche im Radlagergehäuse von Korrosion befreit werden.



NEUE LAGEREINHEIT MONTIEREN

ACHTUNG: Vor Montage der neuen Naben-Lagereinheit muss die Anlagefläche im Radlagergehäuse gereinigt werden.

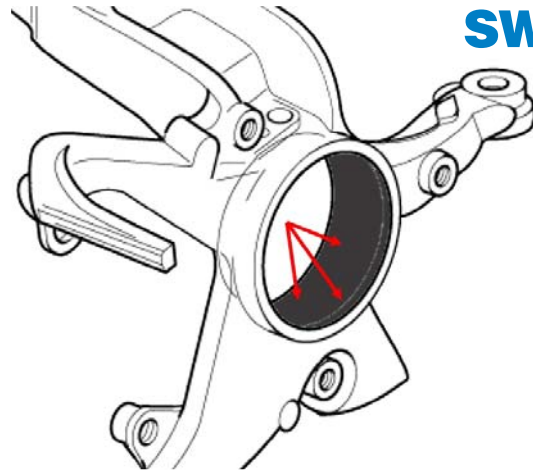

Die Montageschalen (5) mit den Schrauben (9) an der neuen Naben-Lagereinheit befestigen.

Die neue Naben-Lagereinheit auf die Druckplatte (2) legen, so dass die vormontierten Druckstifte (3) durch die Bohrungen in der Radnabe auf den Montageschalen (5) aufliegen.

Das Montage-Druckstück (6) antriebswellenseitig anhalten und Spindel (1) mit aufgesetzter Druckplatte (2) und neuer Naben-Lagereinheit von vorne durch das Schwenklager und das Montage-Druckstück (6) führen.



Mit der Druckspindel (1) und der Spindelmutter (7) das Radlager einziehen.



Wheel Bearing Tool for VW T5 Wheel Hub Bearing Unit



GENERAL

This tool has been designed for the assembly of 85 mm wheel bearings.
This tool kit is suitable for VW T5 and Touareg with 16" wheels.

CONTENTS

- | | | | |
|---|------------------------------------|---|-------------------------------------|
| 1 | high-strength ball-bearing spindle | 5 | mounting shells |
| 2 | mounting plate with 8 holes | 6 | mounting plate |
| 3 | 5 bolts | 7 | dismounting plate |
| 4 | dismounting shells | 8 | spindle nut |
| | | 9 | fastening bolts for mounting shells |

SAFETY NOTICE

- Always observe the vehicle manufacturer's instructions!
- Always use a vehicle-specific service literature, this you can see important information such as torque values and additional information for disassembly and assembly of the wheel bearing.
- When mounting the wheel hub/bearing unit you must hear a click. The click indicates that the holding claws of the hub-bearing unit jumped into holding slot of the wheel bearing housing. If the wheel hub/bearing unit is not fitted properly, the danger exists that the bearing has no firm hold in the wheel bearing housing. This can lead to accident, serious injury and property damage.



Manual DISASSEMBLING

Mount the dismantling shells (4) on the wheel bearing housing with two screws (9).



Hammer the bolts (3) carefully into the mounting plate – the bolts (3) have to be aligned with the wheel hub's hole circle.



During the disassembly, the bolts press against the mounting shells (4) through the wheel stud holes.

Attach the dismantling plate (7) sideways to the drive shaft and lead the spindle (1) with the attached mounting plate (2) from the front through the wheel hub and the dismantling plate (7).



Pull out the worn out wheel hub/bearing unit with the spindle (1) and the spindle nut (8).

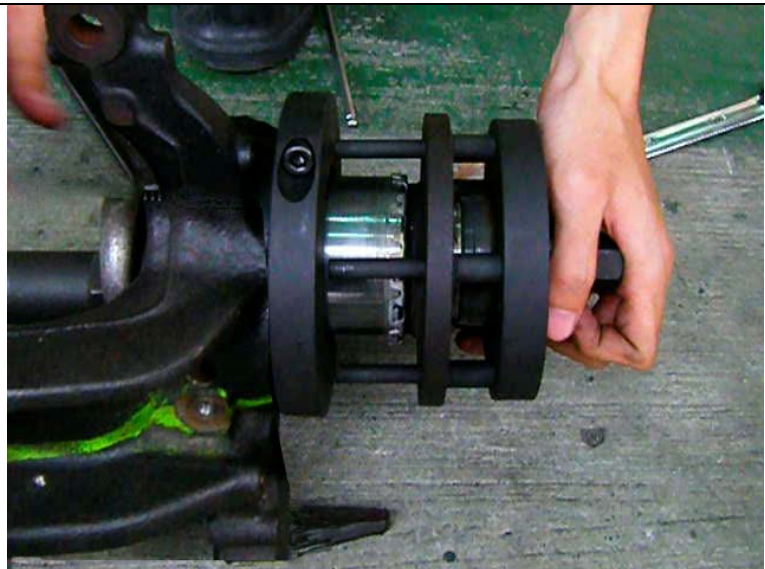

ASSEMBLING

ATTENTION: be cleaned before installation of the new wheel hub/bearing unit, the contact surface in the wheel bearing housing.

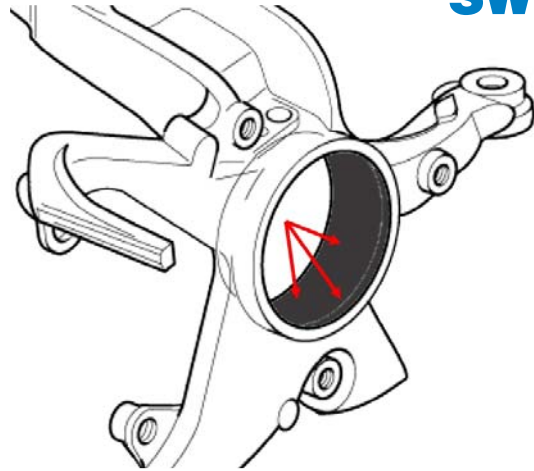

Mount the mounting shells (5) to the new wheel hub/bearing unit with the fastening bolts for the mounting shells (9).

Lay the new hub/bearing unit onto the mounting plate (2) so that the pre-assembled bolts (3) touch the mounting shells (5) through the wheel stud holes.

Attach the mounting plate (6) sideways to the drive shaft and lead the spindle (1) with the attached mounting plate (2) and new hub/bearing unit from the front through the swivel bearing and the mounting plate (6).



Pull in the new wheel bearing with the bearing spindle (1) and the spindle nut (8).



