

## Motor Einstellwerkzeugsatz

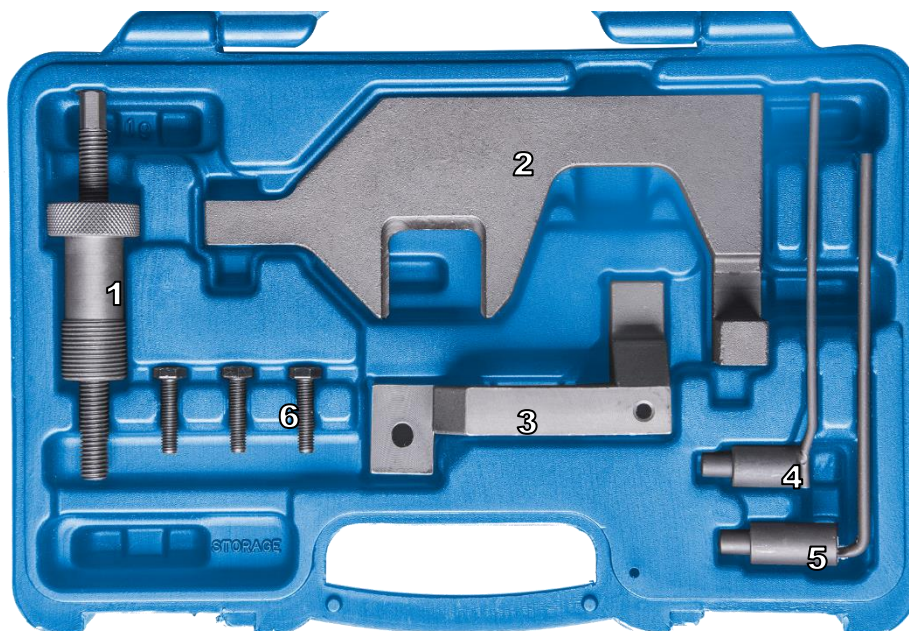

Beinhaltet wichtige Werkzeuge für folgende Arbeiten an  
 1.4l / 1.6l / 1.8l / 2.0l Benzinmotoren mit Motorcode N 13, N18 ab '11:

- Ein- und Ausbau der Nockenwellen
- Prüfen und Einstellen der Steuerzeiten
- Wechseln der Steuerkette
- Erneuern der Zylinderkopfdichtung
- Vorspannen des Kettenspanner



Geeignet für:

- BMW 114i, 116i, 118i, 120i (F20, F21)
- BMW Mini Cooper S R56/57 ('10-'15), Cooper S Coupe R58 ('12-'15), Countryman R 60 ('12-'14), Paceman R61 ('13-'15)

Verwendbar wie:

- 1. Spanner für Steuerkette 119340, Art. Nr. 26163L-1
- 2. Nockenwellen Fixierung 117440, Art. Nr. 26163L-2
- 3. Nockenwellen Fixierung 117440, Art. Nr. 26163L-3
- 4. Fixierdorn Schwungrad 496709, Art. Nr. 26163L-4
- 5. Kurbelwellen Fixierung 119590, Art. Nr. 26163L-5
- 6. Sechskant Schraube M6 x 25, Art. Nr. 26163L-6

**Diese Anleitung dient als Kurzinformation und ersetzt keinesfalls ein Werkstatthandbuch. Verwenden Sie immer eine fahrzeugspezifische Serviceliteratur. Aus dieser entnehmen Sie bitte technische Angaben wie Drehmomentwerte, Hinweise zur Demontage / Montage usw.**

## Engine adjustment tool set



Contains important tools for the following work on  
 1.4l / 1.6l / 1.8l / 2.0l petrol engines with engine code N 13, N18 from '11:

- Installing and removing the camshafts
- Checking and setting the camshaft timing
- Replacing the timing chain
- Replacing the cylinder head gasket
- Pre-tensioning the chain tensioner

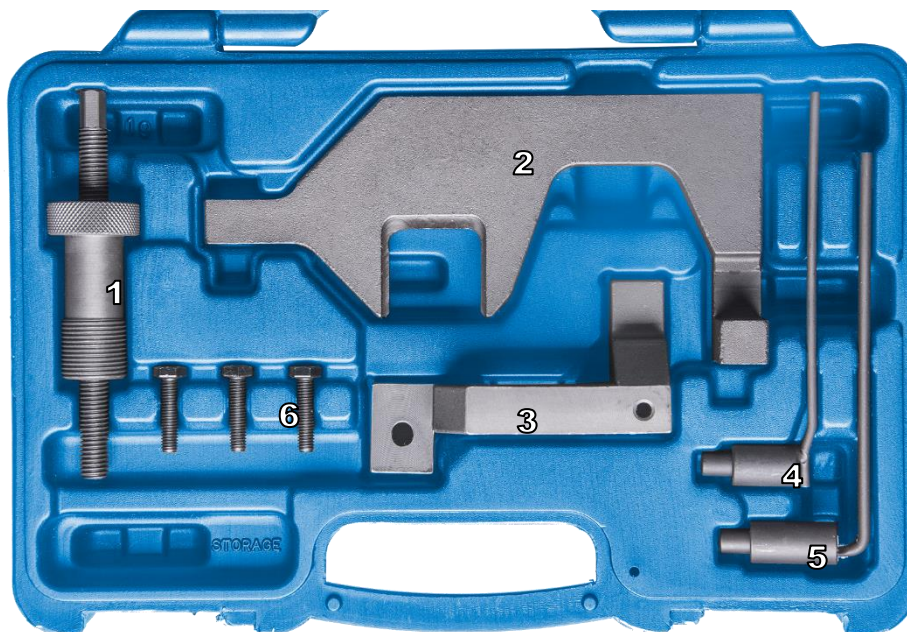

Suitable for:

- BMW 114i, 116i, 118i, 120i (F20, F21)
- BMW Mini Cooper S R56/57 ('10-'15), Cooper S Coupe R58 ('12-'15), Countryman R 60 ('12-'14), Paceman R61 ('13-'15)

Can be used similar to:

- 1. Tensioner for timing chain 119340, Art. no. 26163L-1
- 2. Camshaft fixation 117440, Art. no. 26163L-2
- 3. Camshaft fixation 117440, Art. no. 26163L-3
- 4. Fixing mandrel for flywheel 496709, Art. no. 26163L-4
- 5. Crankshaft fixation 119590, Art. no. 26163L-5
- 6. Hexagon head screws M6 x 25, Art. no. 26163L-6

[www.swstahl.de](http://www.swstahl.de)

**This manual is just brief information and does not replace a garage handbook.  
Always consult specific service literature for information about torques,  
assemblies and disassemblies etc.**



