

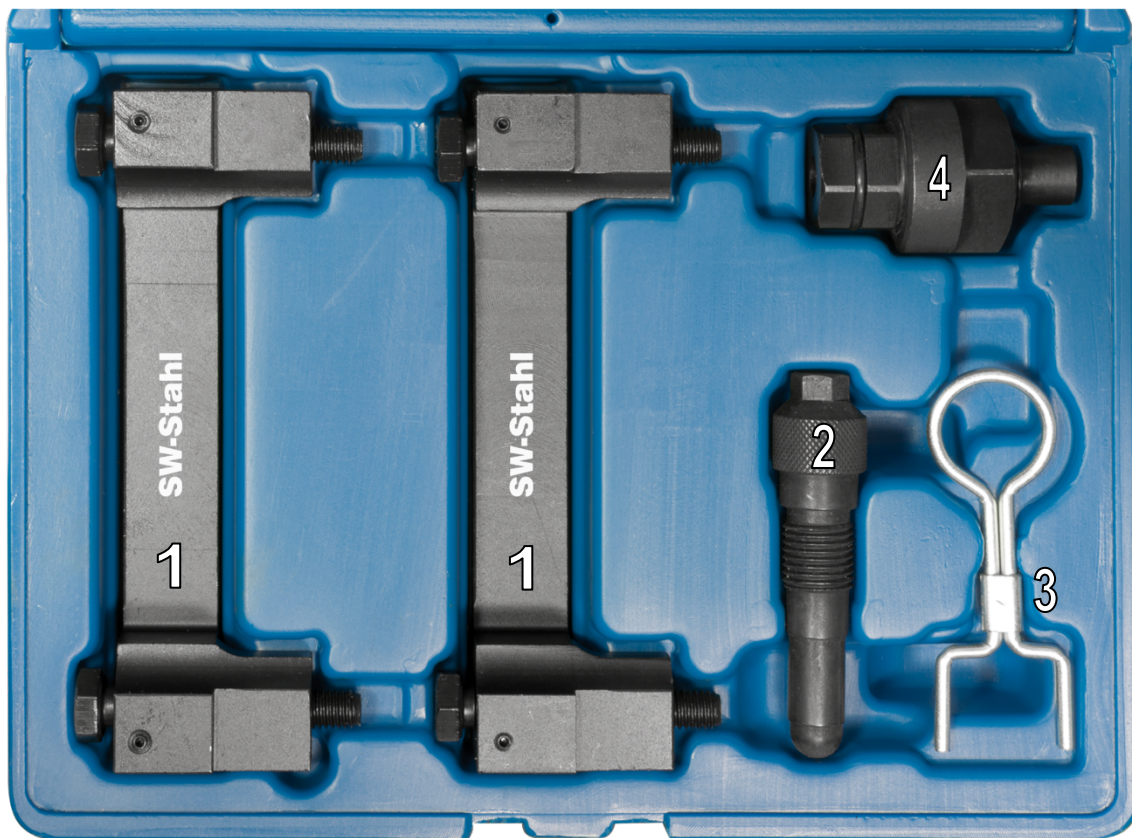

Motor Einstellwerkzeugsatz

beinhaltet wichtige Werkzeuge z.B. für folgende Arbeiten an Audi mit 2.4l / 3.2l FSI V6, V8, V10 Benzin-Motoren mit Kette.

- Zum Arretieren der Nocken- und Kurbelwelle
- Zum Fixieren der Kettenspanneinheit
- Zum Wechseln der Steuerkette
- Zum Einstellen der Steuerzeiten bei Motorreparaturen



Geeignet für:

- Audi A4, A6 der Baureihe B7 und C6 mit Motorcodes: BDW, AUK, BGP, BGQ, BKH, BPK, BYU, BVJ, BNS, BYH, CAUA, BXA und BSM

Verwendbar wie:

- Drehadapter der Kurbelwelle OEM Nr. T40058
- Kurbelwellen- Fixierung OEM Nr. T40069
- Fixierstift des Kettenspanners OEM Nr. T40071
- Nockenwellen- Fixierung 2-teilig OEM Nr. T40070

www.swstahl.de



SW STAHL
PROFI TOOLS

26133L

SICHERHEITSHINWEISE

- Verwenden Sie für Prüf-, Einstell- und Diagnosearbeiten immer fahrzeugspezifische Service- Literatur, andernfalls können Motorschäden entstehen.
- Vorsicht bei Arbeiten an heißen Motoren.
- Vorsicht bei Arbeiten an laufenden Motoren, lose Kleidung, Werkzeuge und andere Gegenstände können von drehenden Teilen erfasst werden und zu schweren Verletzungen führen.
- Beachten Sie immer die geltenden Arbeitsschutz- und Sicherheitsbestimmungen.
- Sichern Sie, vor der Montage der Werkzeuge, das Fahrzeug gegen unbeabsichtigtes Starten

ANWENDUNG

Kurbelwellen-Fixierdorn
(zu verwenden wie OEM T40069)

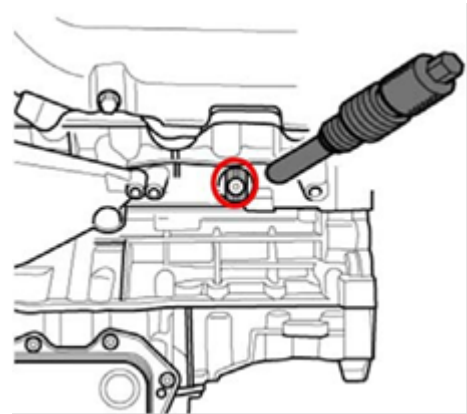

Nockenwellen-Arretierung
(zu verwenden wie OEM T40070)

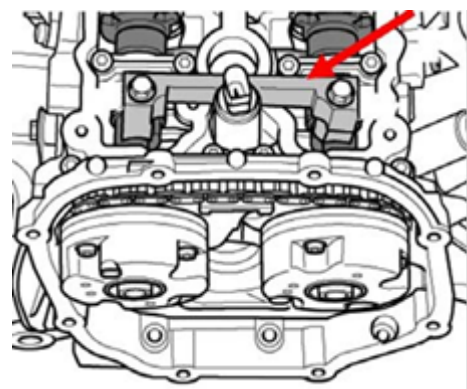

www.swstahl.de

SW-Stahl GmbH
An der Hasenjagd 3
D-42897 Remscheid

Tel. +49 (0) 2191 / 46438-0
Fax +49 (0) 2191 / 46438-40
E-Mail: info@swstahl.de

Kettenspanner Sicherungsstift
(zu verwenden wie OEM T40071)

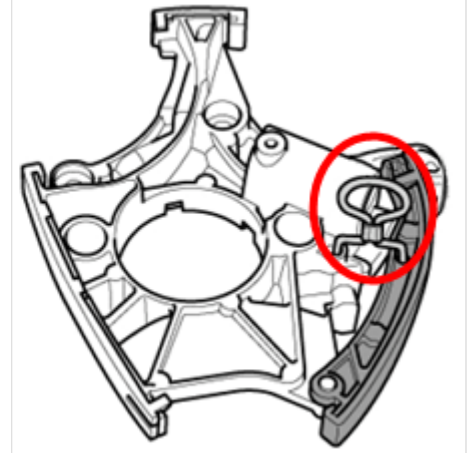

Drehadapter für die Kurbelwelle
(zu verwenden wie OEM T40058)

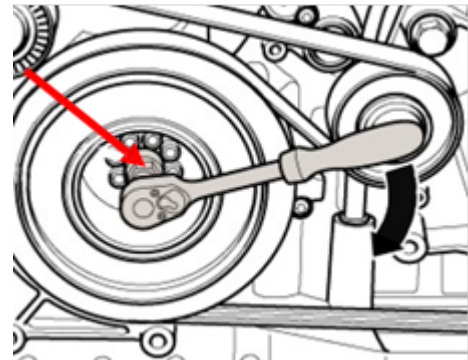



Engine adjustment tool set

Contains important tools e.g. for the following work on Audi with 2.4l / 3.2l FSI V6, V8, V10 petrol engines.

- For locking the cam and crankshaft
- For fixing the chain tensioning unit
- For replacing the timing chain
- For adjusting the timing during engine repairs

Suitable for:

- Audi A4, A6 of the model series B7 and C6
- With engine codes: AUK, BDW, BGP, BGQ, BKH, BPK, BYU, BVJ, BNS, BYH, CAUA, BXA und BSM.

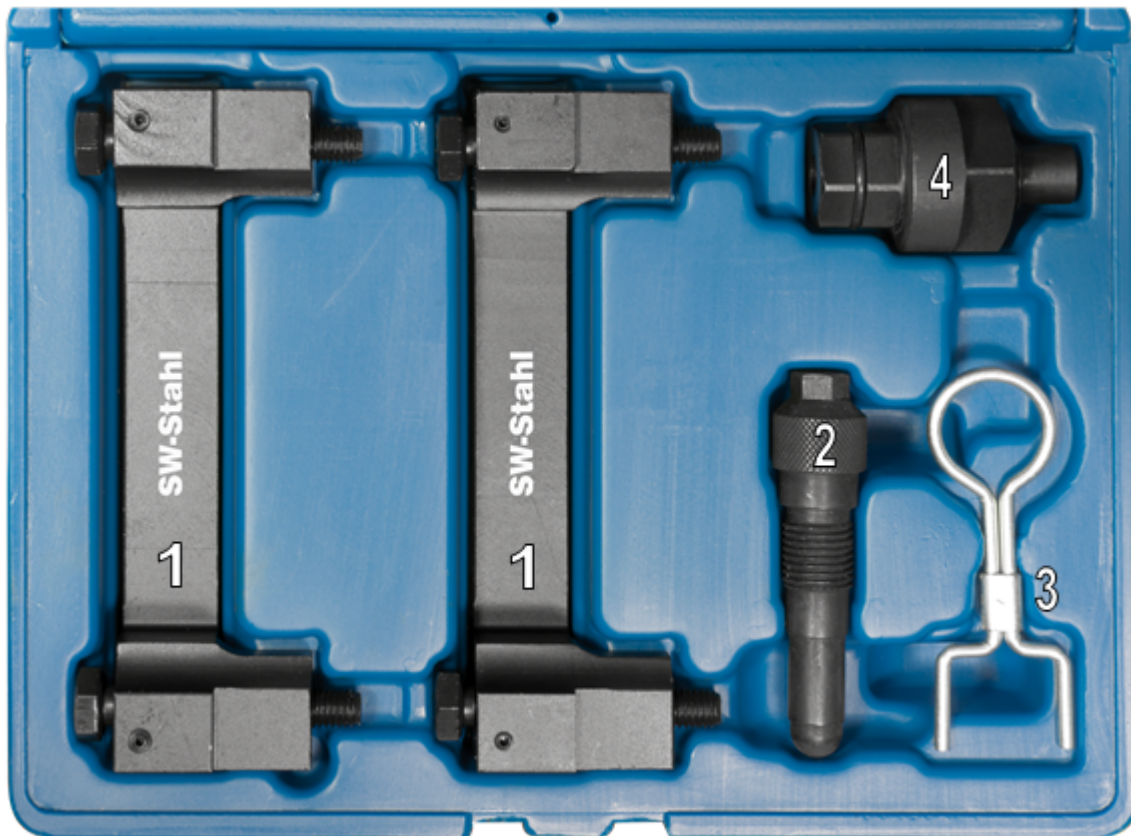

Can be used like:

- Rotary adapter of the crankshaft OEM number T40058
- Crankshaft fixing device OEM number T40069
- Fixing pin for chain tensioner OEM number T40071
- 2-piece camshaft fixing device OEM number T40070

www.swstahl.de

SAFETY ADVICE

- Use for testing, adjusting and diagnostic work always vehicle-specific service literature, otherwise can damage to the engine.
- Be careful when working on hot engines.
- Use caution when working on running engines, loose clothing, tools and other items can be collected from rotating parts and cause serious injuries.
- Always follow occupational health and safety regulations.
- Insure the vehicle against unintended starting, before applying the tool

APPLICATION

Crankshaft locking pin
(to be used as OEM T40069)

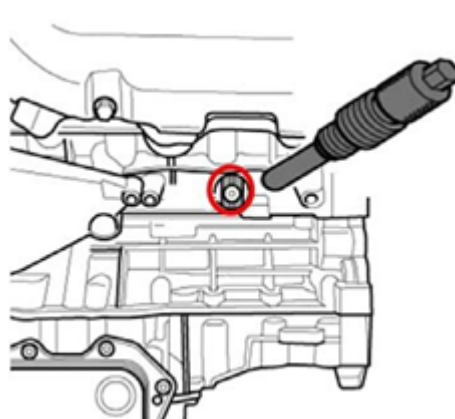

Camshaft locking tool
(to be used as OEM T40070)

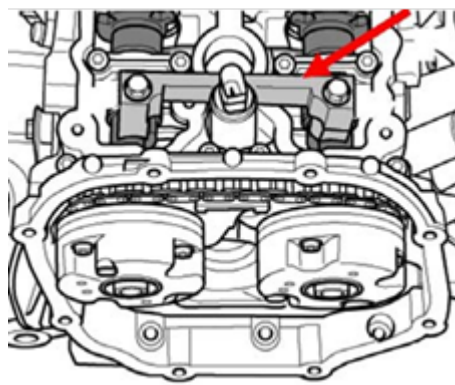

Chain tensioner locking pin
(to be used as OEM T40071)

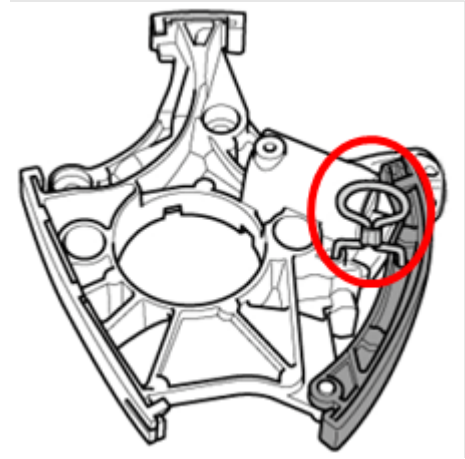

Rotary adapter of the crankshaft
(to be used as OEM T40058)

