

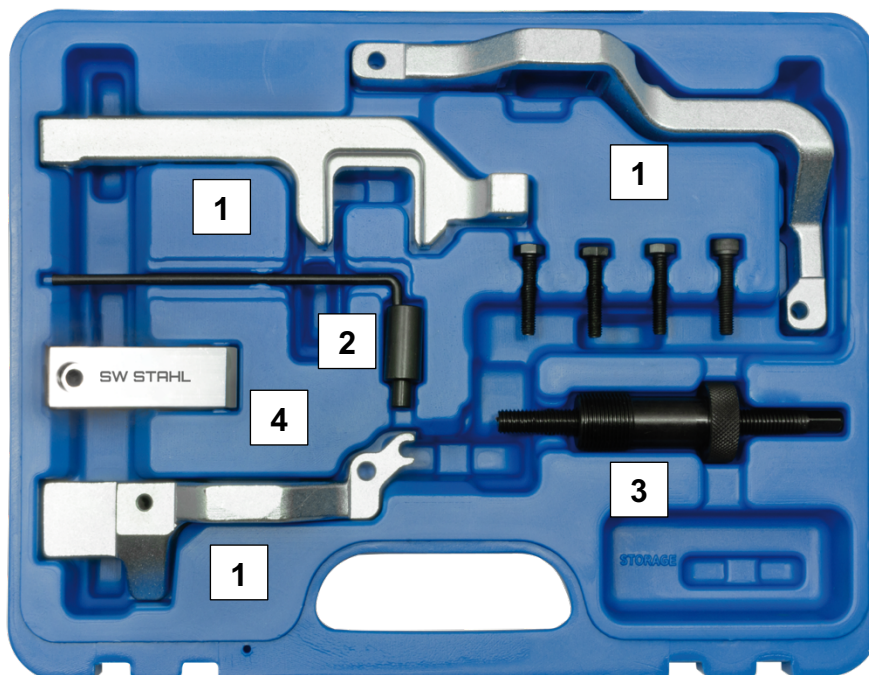

Motor Einstellwerkzeugsatz

Beinhaltet wichtige Werkzeuge z.B. für folgende Arbeiten an
 1,4l / 1,6l Benzinmotoren N12, PSA Motoren EP3 8FS, EP6 5FW, 8FR EP3, 5FS EP6

- Einstellen der Steuerzeiten
- Erneuern der Zylinderkopfdichtung
- Erneuern der Steuerkette
- Ein- und Ausbau der Nockenwellen



Geeignet für:

Mini One Coupé R56 '06-'10, Mini Cooper Coupé R56 '06-'10, Mini Cooper HB R55 '07-'10

Peugeot 207 '06-'11 / 207CC '07-'11 / 308 '07-'11, Citroën C3 / C3 DS3 VTi '09-'11, Picasso DS3 / C4 VTi, C4 Picasso '08-'11

Verwendbar wie:

Pos. 1 Nockenwellen Fixierung BMW OE-Nr. 119540

Pos. 2 Kurbelwellen Fixierung BMW OE-Nr. 119590

Pos. 3 Spanner für die Steuerkette BMW OE-Nr. 119340

Pos. 4 Gegenhalter für Nockenwellen Fixierung BMW OE-Nr. 119550/552

www.swstahl.de

SICHERHEITSHINWEISE

- Vorsicht bei Arbeiten an heißen Motoren, es besteht Verbrennungsgefahr!
- Vorsicht bei Arbeiten an laufenden Motoren. Lose Kleidung, Werkzeuge und andere Gegenstände können von drehenden Teilen erfasst werden und zu schweren Verletzungen führen.
- Entfernen Sie vor der Reparatur den Zündschlüssel, so verhindern Sie ein versehentliches Starten des Motors.
- Diese Anleitung dient als Kurzinformation und ersetzt keinesfalls ein Werkstatthandbuch.
- Verwenden Sie immer eine fahrzeugspezifische Serviceliteratur. Aus dieser entnehmen Sie bitte technische Angaben wie Drehmomentwerte, Hinweise zur Demontage / Montage usw..
- Nach erfolgter Reparatur bzw. vor dem Starten den Motor min. 2 Umdrehungen von Hand drehen und die Steuerzeiten erneut überprüfen.

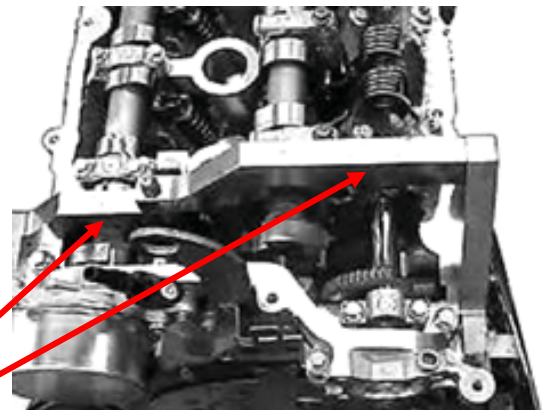

Pos. 1 Nockenwellen Fixierung
zu verwenden wie OEM 119540

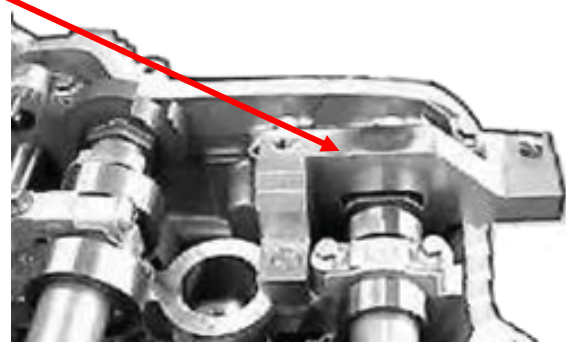

Pos 2 Kurbelwellenfixierer
zu verwenden wie OEM 119590

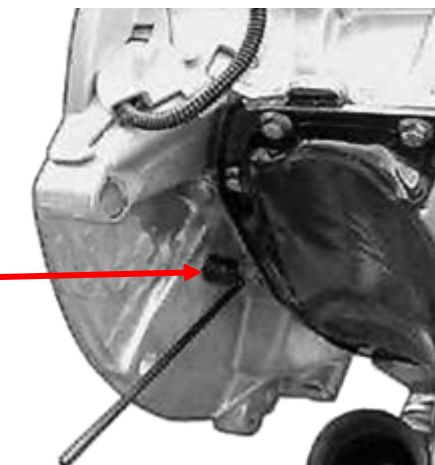

Pos. 3 Kettenspanner
zu verwenden wie OEM 119340

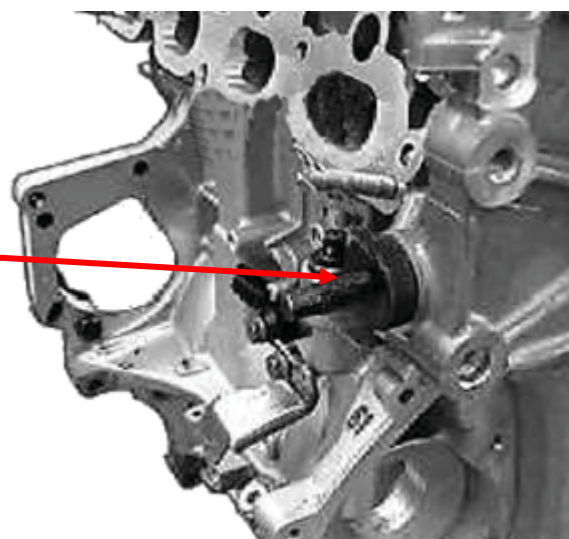

Engine adjustment tool set



Contains important tools e.g. for the following work on 1.4l / 1.6l petrol engines N12, PSA engines EP3 8FS, EP6 5FW, 8FR EP3, 5FS EP6

- Setting the timing
- Replacing the cylinder head gasket
- Replacing the timing chain
- Installing and removing the camshafts

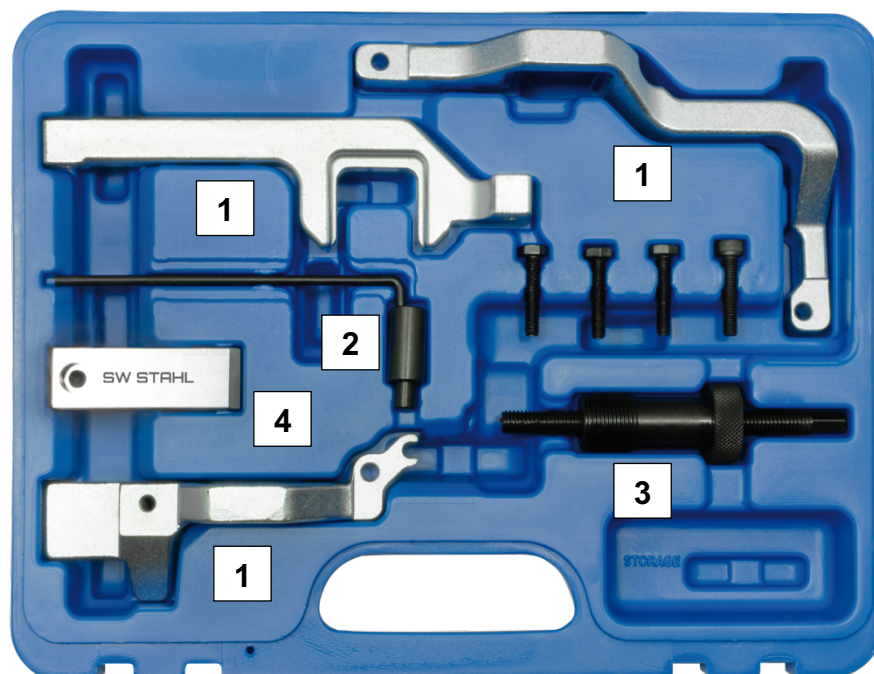

Suitable for:

Mini One Coupe R56 model year '06-'10, Mini Cooper Coupe R56 model year '06-'10, Mini Cooper HB R55 model year '07-'10

Peugeot 207 model year '06-'11 / 207CC model year '07-'11 / 308 model year '07-'11, Citroën C3 / C3 DS3 VTi model year '09-'11, Picasso DS3 / C4 VTi, C4 Picasso model year '08-'11

Can be used like:

Pos. 1 Camshaft fixing kit BMW OE no. 119540

Pos. 2 Crankshaft fixing kit BMW OE no. 119590

Pos. 3 Clamp for timing chain BMW OE no. 119340

Pos. 4 Locking device BMW OE no. 119550/552

www.swstahl.de

SAFETY ADVICE

- Be careful when working on hot engines – risk of burn!
- Be careful when working on running engines. Loose clothes, tools and other things can be caught up in revolving parts which may lead to serious injuries.
- Remove the ignition key before repair so that the engine will not start unintentionally.
- This manual is just brief information and will not replace a garage handbook. Always consult specific service literature for information about torques, assemblies and disassemblies etc.
- After any successful maintenance and before starting the engine, you should rotate the engine for two turns manually to check the new control time.

Pos. 1 Camshaft Locking Tool
to be used as OEM 119540

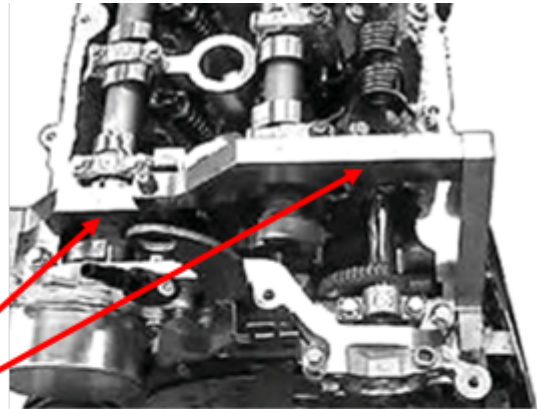

www.swstahl.de

Pos. 2 Crankshaft Locking Tool
to be used as OEM 119590



Pos. 3 Chain Tensioner
to be used as OEM 119340

